

WENTYLATOR KOLUMNOWY VC119 Z GŁOŚNIKIEM BLUETOOTH

MODEL ATF-005WL

INSTRUKCJA OBSŁUGI



Prosimy o dokładne zapoznanie się z niniejszą instrukcją i przestrzeganie zawartych w niej zaleceń oraz o jej zachowanie. W przypadku, gdy którykolwiek fragment instrukcji okaże się niejasny, przed przystąpieniem do obsługi urządzenia prosimy o skontaktowanie się ze sprzedawcą.



Ten symbol ostrzega o potencjalnym niebezpieczeństwie, stwarzającym ryzyko odniesienia obrażeń ciała bądź uszkodzenia urządzenia. Należy ściśle przestrzegać wszelkich zaleceń poprzedzonych tym symbolem. Niektóre elementy instrukcji, dotyczące sposobu czyszczenia, utrzymywania, montażu i obsługi, mogą ulec aktualizacji. Uaktualnione wersje instrukcji można znaleźć na www.bimaritaly.it.



Ten symbol oznacza, że urządzenie ma klasę II ochronności i zapewnia zarówno ochronę przed dotykiem bezpośrednim, jak i pośrednim.

UWAGI OGÓLNE

- Urządzenie przeznaczone jest tylko i wyłącznie do użytku domowego i nie wolno używać go do innych celów. Każde inne użycie uznawane jest za niewłaściwe i może wiązać się z ryzykiem narażenia życia i ciała. Producent nie ponosi odpowiedzialności za szkody poniesione w wyniku niewłaściwego, nieodpowiedzialnego i/lub nieodpowiedniego użycia i/lub naprawy urządzenia dokonanej przez osobę niewykwalifikowaną.
- Urządzenie to ma wbudowany Bluetooth i głośnik, w związku z czym emituje oraz odbiera fale radiowe.
- Z urządzenia można korzystać w miejscach spełniających warunki użytku domowego, takich jak:
 - pomieszczenia gospodarcze w sklepach, biura i inne podobnego rodzaju miejsca pracy;
 - domki letniskowe;
 - hotele, motele, pensjonaty, agroturystyki.
- Nie wolno wkładać do urządzenia żadnych przedmiotów ani części ciała.
- Z urządzenia nie mogą korzystać dzieci poniżej 8 roku życia oraz osoby o ograniczonych zdolnościach umysłowych i fizycznych, ani osoby nieposiadające wystarczającej wiedzy na temat obsługi urządzenia.
- Dzieciom nie wolno bawić się urządzeniem.
- Dzieciom nie wolno czyścić urządzenia ani obsługiwać go bez nadzoru.
- Urządzenie należy trzymać poza zasięgiem dzieci.
- Urządzenie należy odłączyć od źródła zasilania po każdym czyszczeniu, montażu i demontażu.
- Z urządzenia nie wolno korzystać, jeśli działa nieprawidłowo i/lub wygląda na uszkodzone. W przypadku wątpliwości prosimy o skontaktowanie się ze sprzedawcą.
- Upewnij się, że urządzenie działa prawidłowo. Jeśli nie, wyłącz je, zabezpiecz i skontaktuj się ze specjalistą.
- Urządzenia nie wolno przenosić, gdy jest włączone.
- Gdy nie korzystasz z urządzenia, odłącz je od źródła zasilania.
- Nie narażaj urządzenia na bezpośrednie działanie pogody (słońca, deszczu itp.).
- Nie dotykaj urządzenia mokrymi dłońmi i stopami.
- Aby przesunąć urządzenie w inne miejsce, nie ciągnij go za kabel.
- Aby odłączyć urządzenie od źródła zasilania, nie ciągnij go za kabel.
- Uszkodzony kabel należy wymienić u producenta, dystrybutora lub osoby wykwalifikowanej.
- Nie korzystaj z urządzenia w pobliżu innych urządzeń z programem, który mógłby przypadkiem automatycznie włączyć urządzenie.
- Nie przykrywaj urządzenia żadną tkaniną ani innym materiałem, aby uniknąć ryzyka pożaru.
- Jeśli urządzenie zepsuje się lub zacznie wykazywać nieprawidłowe działanie, odłącz je od źródła zasilania i skontaktuj się ze sprzedawcą. Naprawy dokonane przez osobę bez autoryzacji mogą być niebezpieczne i unieważniają gwarancję.

UWAGA: korzystając z urządzeń elektrycznych należy przestrzegać zasad bezpieczeństwa, dla bezpieczeństwa zdrowia i życia.

ZALECENIA

- Wyjmij urządzenie z opakowania i sprawdź, czy urządzenie jest kompletne. W przypadku wątpliwości skontaktuj się ze sprzedawcą. W żadnym wypadku go nie używaj. Opakowanie wraz z wyposażeniem (styropian, gwoździe itp.) należy schować poza zasięgiem dzieci, ze względu na ryzyko uszkodzenia ciała.
- Zanim podłączysz urządzenie do zasilania sprawdź, czy masz prawidłowe dla urządzenia napięcie w gniazdku.
- Jeśli wtyczka urządzenia jest niekompatybilna z gniazdkiem, zleć wymianę wtyczki na kompatybilną osobie wykwalifikowanej, która sprawdzi, czy wszystko działa w sposób bezpieczny i poprawny. Korzystanie z adapterów lub przedłużaczy nie jest rekomendowane, jeśli jednak są niezbędne, muszą spełniać standardy bezpieczeństwa, a ich specyfikacja musi być zgodna z urządzeniem.
- Gniazdko musi być w zasięgu urządzenia, aby w razie konieczności można było szybko i łatwo odłączyć kabel od zasilania.
- Przed każdym użyciem sprawdź, czy urządzenie wraz z wyposażeniem są w dobrym stanie i czy kabel zasilający nie jest uszkodzony. W przypadku wątpliwości skontaktuj się z wykwalifikowanym sprzedawcą.
- Umieść urządzenie z daleka od:
 - źródła ciepła (grzejniki, kominki itp.);
 - wody (zlewu, wanny itp.), aby nie doszło do spryskania/oblania urządzenia wodą (min. 2 metry odległości).
 - tkanin (np. zasłony) i/lub materiałów niestabilnych, które mogłyby zablokować kratownicę wlotu powietrza oraz przód urządzenia.
- Powierzchnia, na której stoi urządzenie, musi być stabilna, gładka i pozioma, w innym przypadku urządzenie może się przewrócić. Urządzenie nie może stać na półce ani wisieć na ścianie.
- W przypadku awarii lub nieprawidłowości w działaniu wyłącz urządzenie i oddaj go do przeglądu osobie wykwalifikowanej. Naprawy dokonane przez osoby nieupoważnione nie podlegają gwarancji.

MONTAŻ

UWAGA: podczas montażu urządzenie nie może być podłączone do prądu.

Aby zmontować urządzenie, postępuj zgodnie z ilustracją.

Zamocuj frontową część pokrywy (D) na podstawie urządzenia, następnie przełóż kabel przez tylną część pokrywy (F), połącz obie części wzdłuż czterech otworów (E) i zabezpiecz je śrubkami (B) z dołączonego zestawu.

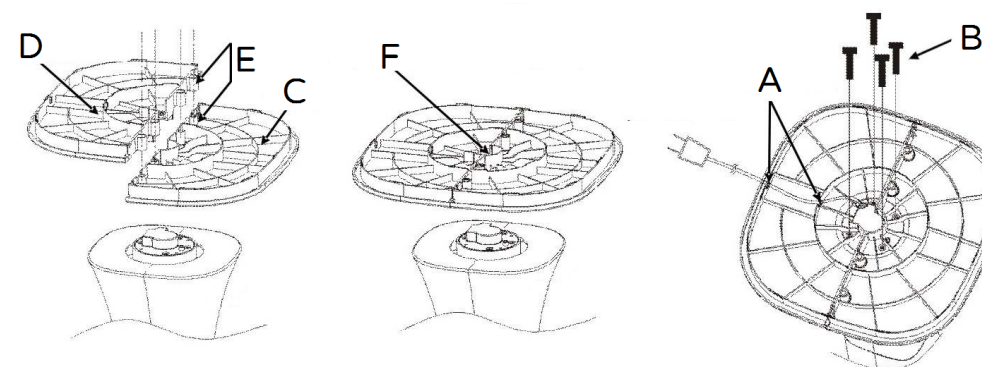

OBSŁUGA

UWAGA: Urządzenie może być obsługiwane wyłącznie w przypadku, gdy nie jest uszkodzone.





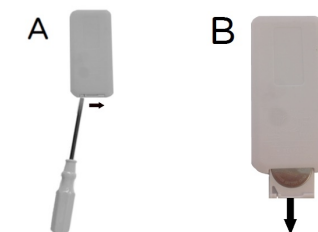



Sterowanie funkcjami – może odbywać się na dwa sposoby: przez panel dotykowy oraz za pomocą pilota, który musi być wymierzony w kierunku panelu dotykowego znajdującego się na przedniej części urządzenia, z odległości maksymalnie 4 metrów.

Wymiana baterii (CR2025) – za pomocą małego śrubokręta przesunąć pokrywę baterii w kierunku centralnym urządzenia i jednocześnie wyjąć kasetkę z bateriami. Jeśli planujesz nie korzystać z urządzenia przez dłuższy czas, wyjmij baterie z kasety.









Funkcje wentylatora i sterowanie:

- **Przycisk STANDBY/ON** (1): służy do włączania i przełączania urządzenia w stan czuwania (*standby*).
- **Prędkość pracy wentylatora:** są dostępne trzy prędkości, które wybiera się za pomocą przycisku (2): podświetli się odpowiedni do wybranej prędkości symbol (☼=min; ☼=med; ☼=max).

- **Jonizacja** : za pomocą tej funkcji tworzą się jony ujemne, które neutralizują nadmiar szkodliwych jonów dodatnich. Aby ją uruchomić, należy nacisnąć przycisk  (3).
- **Timer** : pozwala ustawić czas pracy urządzenia. Naciśnij kilka razy przycisk  (5): każde naciśnięcie przełącza czas pracy o 1 godzinę (1-12 godzin). Wybrany czas pracy wyświetli się na panelu kontrolnym. Aby wyłączyć Timer, przytrzymaj przycisk  aż się wyłączy.
- **Głośnik Bluetooth**: naciśnij przycisk , aby włączyć funkcję Bluetooth. Podświetli się odpowiedni symbol , a na panelu kontrolnym światło LED zacznie zmieniać kolory. Urządzenie można parować z odległości 5-6 metrów. Głośność można zmieniać tylko i wyłącznie na urządzeniu. Aby wyłączyć funkcję, naciśnij przycisk jeszcze raz, aż zgaśnie odpowiedni symbol.
- Przełącznik (lewo-prawo) : naciśnij przycisk (4) aby włączyć lub wyłączyć funkcję. Na panelu kontrolnym wyświetli się temperatura oraz wszystkie funkcje, poza 

Uruchomienie głośnika Bluetooth

- Umieść urządzenie, z którym chcesz sparować głośnik, w pobliżu wentylatora i naciśnij przycisk , aby aktywować Bluetooth. Usłyszysz krótki dźwięk.
- Aktywuj połączenie Bluetooth na urządzeniu (smartfonie, tablecie, komputerze PC itp.) – symbol . Wyszukaj modelu TH-817EM i potwierdź parowanie; znów usłyszysz krótki dźwięk. Wybierz sparowane urządzenie, aby zmienić ustawienia (np. nazwę urządzenia itp.)
- Aby wyłączyć parowanie kliknij „Anuluj parowanie” (unpair) i potwierdź polecenie.
- Wentylator i głośnik mogą działać jednocześnie lub osobno.
- Aby zaprogramować wentylator, podłącz go do źródła zasilania: wyświetli się symbol  i usłyszysz krótki dźwięk (wskazujący, że urządzenie przeszło w stan czuwania). Naciśnij przycisk , aby uruchomić wentylator i ustawić wybrane funkcje.
- Aby dezaktywować urządzenie, naciśnij przycisk . Symbol  wciąż będzie podświetlony. Aby wyłączyć urządzenie, odłącz je od zasilania.

CZYSZCZENIE I UTRZYMANIE

UWAGA: Zanim przystąpisz do czyszczenia urządzenia, odłącz je od zasilania.

- Wyczyść część główną urządzenia za pomocą miękkiej, lekko wilgotnej ściereczki. Do mycia nie używaj żrących środków czyszczących.
- Nie zanurzaj żadnej części urządzenia w wodzie ani innym płynie. Jeśli się tak stanie, w żadnym wypadku nie wkładaj rąk do wody/płynu, w którym znalazło się urządzenie. Najpierw sprawdź, czy nie jest podłączone do zasilania. Jeśli tak, wyjmij wtyczkę z gniazdka, a dopiero potem wyjmij urządzenie z wody/płynu. Ostrożnie osusz urządzenie i upewnij się, że wszystkie części elektroniczne są suche. W razie wątpliwości, poproś o pomoc specjalistę.
- Otwory wentylacyjne muszą być utrzymywane w czystości na bieżąco.

- W przypadku, gdy urządzenie nie jest używane przez dłuższy czas, zabezpiecz je przed dostępem kurzu i wilgoci. Zalecamy przechowywanie go w oryginalnym opakowaniu.
- Jeśli uznasz, że nie będziesz więcej używał wentylatora, zalecamy przecięcie kabla (po odłączeniu urządzenia od zasilania) i zabezpieczenie niebezpiecznych części przed dostępem dzieci.
- Baterie pilota należy wyrzucić do przeznaczonych do tego pojemników i zutylizować zgodnie z obowiązującym prawem.
- Produkty niebiodegradowalne muszą być utylizowane zgodnie z obowiązującym prawem. Urządzenia nie wolno wyrzucać wraz ze zwykłymi odpadami komunalnymi, lecz musi zostać oddane do lokalnego centrum utylizacji lub sprzedawcy udostępniającego tę usługę. Prawidłowa utylizacja pozwala uniknąć negatywnych konsekwencji dla środowiska naturalnego i zdrowia oraz pozwala na odzyskanie materiału do obiegu oraz oszczędza czas i zasoby naturalne.

